

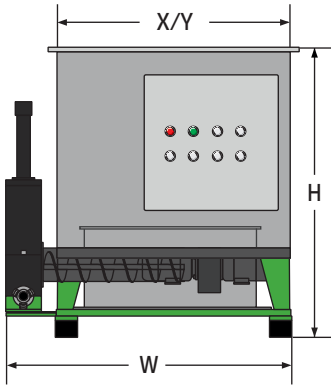

Technische Daten



Typ*	L	W	H	X	Y	S
AP 440	1900	1315	1410	1000	1000	200
AP 555	1900	1315	1410	1000	1000	200
AP 755	1900	1315	1410	1000	1000	200
AP 575	2210	1965	1435	1400	1400	200
AP 675	2210	1965	1435	1400	1400	200
AP 775	2210	1965	1435	1400	1400	200
AP 811	2210	1965	1435	1400	1400	200

* Alle Angaben sind in Millimeter

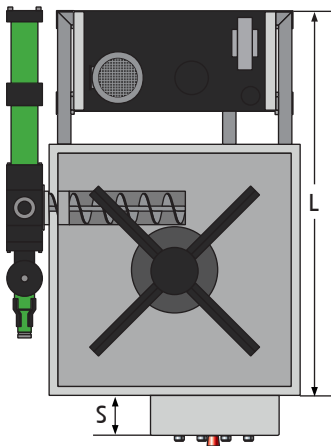

Typ	Motor kW	Brikett Ø mm	Durchsatz* kg/h	Gewicht** kg
AP 440	4	40	40	850
AP 555	5,5	50	50	870
AP 755	7,5	70	70	900
AP 575	7,5	50	80-100	1050
AP 675	7,5	60	100-120	1100
AP 775	7,5	70	120-160	1200
AP 811	11	80	150-200	1800

*materialabhängig

**ausstattungsabhängig

Standardzubehör:

Pressenmechanik mit Press, Füll und Getriebeendschalter
 Zangenzylinder
 Pressraumverschleißbuchse (nicht bei Modell AP 440)
 Verchromte Zange
 Behälter mit Bodenplatte, Rührwerk, Motor, Schneckenkanal
 Austragungsschnecke
 Grundrahmen mit Schwingelementen
 Hydrauliktank mit Pumpenmotor und Ventilsteuerung
 Schaltschrank inkl. SPS Steuerung